

ВЕСЕЛОВ Микола к. ю. н., доцент кафедри кримінально-правових дисциплін
Криворізького факультету Національного університету
«Одеська юридична академія»
E-mail: veselovndl@ukr.net
ORCID: 0000-0002-3963-2764 просп. Миру, 22, м. Кривий Ріг, 50000, Україна

ЗАХИСТ ПРАВ НЕПОВНОЛІТНІХ ПІД ЧАС ПРИТЯГНЕННЯ ДО АДМІНІСТРАТИВНОЇ ВІДПОВІДАЛЬНОСТІ

Порушено окремі проблеми захисту прав неповнолітніх, що притягаються до адміністративної відповідальності, та наведено пропозиції щодо їхнього розв'язання. Розглянуто деякі суперечливі питання законодавства та судової практики в ювенальній юстиції.

Ключові слова: адміністративна відповідальність, забезпечення прав дитини, заходи впливу, неповнолітній, судовий збір, ювенальна юстиція.

Веселов Н. Защита прав несовершеннолетних при привлечении к административной ответственности. Затронуты отдельные проблемы защиты прав несовершеннолетних в ходе привлечения их к административной ответственности, представлены предложения по их решению. Рассмотрены некоторые спорные вопросы законодательства и судебной практики в ювенальной юстиции.

Ключевые слова: административная ответственность, обеспечение прав ребенка, меры воздействия, несовершеннолетний, судебный сбор, ювенальная юстиция.

Постановка проблеми. Актуальною проблемою адміністративної відповідальності неповнолітніх є відсутність уніфікованого підходу під час призначення судами таким особам адміністративного стягнення або заходу впливу з урахуванням принципу пропорційності. Зі змісту ст. 13 Кодексу України про адміністративні правопорушення (далі – КУпАП) випливає, що застосування заходів впливу, передбачених ст. 24-1 цього Кодексу, до осіб віком від 16 до 18 років, які вчинили адміністративні правопорушення, є загальним правилом (тобто «є обов'язковим в усіх випадках вчинення...» [1]). Водночас у ч. 2 цієї статті є виняток із цього правила, відповідно до змісту якого за наведеним у законі переліком складів адміністративних правопорушень неповнолітні підлягають адміністративній відповідальності на *загальних підставах*. У цій же нормі (ч. 2 ст. 13 КУпАП) визначена можливість застосування до цієї категорії правопорушників заходів впливу, передбачених ст. 24-1 КУпАП (за винятком осіб, які вчинили правопорушення, передбачені ст. 185 цього Кодексу), але з урахуванням характеру вчиненого правопорушення та особи правопорушника. В останньому випадку в редакції закону зазначено вже не про обов'язок, а про *можливість* суду використовувати такі заходи, що дають змогу в кожному окремому провадженні

індивідуалізувати судові рішення. Однак підстави вживання замість адміністративного стягнення заходів впливу в законі сформульовано недостатньо чітко, що призводить до неоднакового застосування норм права в судовій практиці та певних помилок під час оформлення судових рішень.

Аналіз судової практики у справах про адміністративні правопорушення також вказує на наявність у чинному законодавстві певних проявів *дискримінації неповнолітніх* у порівнянні з дорослими правопорушниками – тобто йдеться про призначення судового збору в передбачених законом випадках. Отже, про існування деяких порушень у цій статті проблемних питань захисту прав неповнолітніх, що притягаються до відповідальності за вчинення адміністративних правопорушень, не згадується навіть у Національній стратегії реформування системи юстиції щодо дітей на період до 2023 року [2].

Аналіз останніх досліджень і публікацій. Окремі аспекти вдосконалення адміністративно-деліктного законодавства щодо неповнолітніх розглядали такі українські вчені, як О. В. Алексєєва [3], О. В. Горбач [4], Є. Ю. Колосовський [5], О. О. Кукшинова [6], М. М. Стефанчук [7], О. Г. Стрельченко [8], Б. П. Урбанський [9] та деякі інші. Проте жоден з них не приділив належної уваги підставам застосування замість адміністративного стягнення заходів впливу до цієї категорії правопорушників. Крім того, питання стягнення судового збору в адміністративно-деліктних провадженнях також не здобуло відповідного вивчення.

Метою статті є формування пропозицій щодо покращення процедури притягнення судами неповнолітніх до адміністративної відповідальності в частині нормативно-правового визначення обставин, які варто враховувати в разі накладення на дітей адміністративного стягнення чи застосування заходів впливу, а також звільнення їх від сплати судового збору в таких видах проваджень.

Матеріали та методи. Емпіричною базою дослідження стали правові акти законодавства України, аналітичні огляди та статистичні дані інформаційних баз обліку, судові рішення, протоколи про правопорушення, оформлені працівниками патрульної поліції з 01.01.2019 по 18.10.2019, а також наукові праці в галузі адміністративного права. Внаслідок поєднання загальнонаукових і спеціальних методів пізнання – діалектичного, формально-юридичного, порівняльного аналізу та синтезу, правової статистики – вказаний емпіричний матеріал опрацьовано та отримані наукові висновки, що корелюються з метою та завданнями статті.

Результати дослідження. Стаття умовно розподілена на дві частини. Перша – присвячена накладенню стягнення чи застосуванню заходів впливу за адміністративні правопорушення до неповнолітніх, друга – судовому збору в таких провадженнях.

На статтю Особливої частини КУпАП, що має розглядатися на загальних підставах, припадає до 87,6 % від усіх виявлених адміністративних проступків, скоєних неповнолітніми (*рис. 1*), при цьому 80 % – це правопорушення у сфері безпеки дорожнього руху (*рис. 2*).

Адміністративні правопорушення, за які неповнолітні підлягають адміністративній відповідальності на загальних підставах, 87,6 %

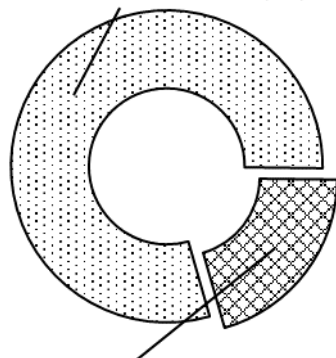

Адміністративні правопорушення, за які до неповнолітніх застосовуються заходи впливу, передбачені ст. 24-1 КУпАП, 22,4 %

Рис. 1. Розподіл «ювенальних» адміністративних правопорушень, виявлених патрульною поліцією

Адміністративні правопорушення на транспорті (у сфері безпеки дорожнього руху), 80 %

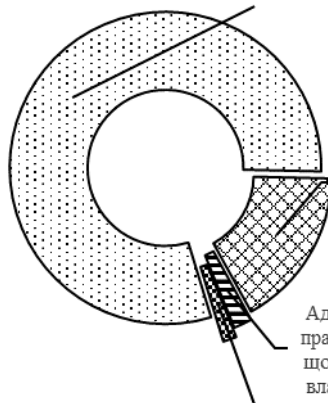

Адміністративні правопорушення, що посягають на громадський порядок і громадську безпеку, 16,6 %

Адміністративні правопорушення, що посягають на власність, 1,9 %

Адміністративні правопорушення, що посягають на встановлений порядок управління, 1,4 %

Рис. 2. Частка оформлених патрульною поліцією України адміністративних правопорушень, скоєних неповнолітніми

Джерело: узагальнено автором за результатами опрацювання протоколів, оформлених патрульною поліцією у період з 01.01.2019 по 18.10.2019, за власною вибіркою та розрахунками.

Детальний аналіз цих деліктів представлено у *табл. 1.*

Таблиця 1

Аналіз виявлених підрозділами патрульної поліції адміністративних правопорушень за участю неповнолітніх з 01.01.2019 по 18.10.2019

Стаття КУпАП	Зміст правопорушення	Кількість	Частка, %
<i>Адміністративні правопорушення, що посягають на власність</i>		37	1,9
ст. 51	Дрібне викрадення чужого майна	37	1,9
<i>Адміністративні правопорушення на транспорті, в галузі шляхового господарства та зв'язку</i>		1529	80
ст. 121 ч. 1	Керування транспортним засобом, що має технічні несправності	40	2
ст. 121 ч. 5	Порушення правил користування ременями безпеки або мотошоломами	92	4,8
ст. 121 ч. 6	Керування транспортним засобом, не зареєстрованим або не перереєстрованим в установленому порядку, експлуатація без номерного знака	62	3,2
ст. 122 ч. 1-2	Перевищення встановлених обмежень швидкості руху, проїзд на заборонний сигнал регулювання дорожнього руху та порушення інших правил дорожнього руху	85	4,4
ст. 122-4	Залишення місця дорожньо-транспортної пригоди	22	1,1
ст. 124	Порушення правил дорожнього руху, що спричинило пошкодження транспортних засобів, вантажу, автомобільних доріг, вулиць, залізничних переїздів, дорожніх споруд чи іншого майна	140	7,3

Закінчення таблиці 1

Стаття КУПАП	Зміст правопорушення	Кількість	Частка, %
ст. 126 ч. 1-2	Керування транспортним засобом особою, що не має відповідних документів на право керування таким транспортним засобом або не пред'явила їх для перевірки	822	43
ст. 127 ч. 1-2	Порушення правил дорожнього руху пішоходами, велосипедистами	23	1,2
ст. 130 ч. 1-2	Керування транспортними засобами або суднами особами, що перебувають у стані алкогольного, наркотичного чи іншого сп'яніння	229	12
ст. 135	Безквитковий проїзд	14	0,7
<i>Адміністративні правопорушення, що посягають на громадський порядок і громадську безпеку</i>		318	16,6
ст. 173	Дрібне хуліганство	83	4,3
ст. 173-2 ч. 1	Вчинення домашнього насильства	7	0,4
ст. 175-1 ч. 1	Куріння тютюнових виробів у заборонених місцях	47	2,4
ст. 178	Розпивання пива, алкогольних, слабоалкогольних напоїв у заборонених законом місцях або поява в громадських місцях у п'яному вигляді	139	7,2
ст. 182 ч. 1	Порушення вимог законодавчих та інших нормативно-правових актів щодо захисту населення від шкідливого впливу шуму чи правил додержання тиші в населених пунктах і громадських місцях	15	0,8
ст. 183	Завідомо неправдивий виклик спеціальних служб	27	1,4
<i>Адміністративні правопорушення, що посягають на встановлений порядок управління</i>		28	1,4
ст. 185	Злісна непокора законному розпорядженню або вимозі поліцейського	28	1,4
<i>Загальна кількість адміністративних правопорушень</i>		1912	

Джерело: узагальнено автором за результатами опрацювання протоколів, оформлених патрульною поліцією у зазначений період, за власною вибіркою та розрахунками.

Серед обставин, що здебільшого суди беруть до уваги та якими обґрунтовують доцільність застосування заходів впливу чи адміністративного стягнення, можна виділити:

- неповнолітній вік правопорушника;
- повне визнання неповнолітнім своєї вини у вчиненні адміністративного правопорушення та щире каяття винного [10; 11; 12];
- притягнення до адміністративної відповідальності вперше [13];
- відсутність обставин, що обтяжують відповідальність [14].

Половина з них збігається з обставинами, що пом'якшують відповідальність за адміністративне правопорушення, які визначені у ч. 1 ст. 34 КУПАП. Водночас аналіз понад сотні постанов у справах про адміністративні правопорушення показав, що, враховуючи зазначені обставини, в різноманітних ситуаціях судові рішення не завжди виглядають логічними та послідовними.

Так, у ситуації, як-от: неповнолітній керував мотоциклом без мотошолома, перебуваючи в стані алкогольного сп'яніння, не маючи права керування таким транспортним засобом – у наявності сукупність правопорушень, передбачених ч. 5 ст. 121, ч. 2 ст. 126, ч. 1 ст. 130 КУпАП. Проте суд вважає за доцільне застосувати до неповнолітнього лише *захід впливу у вигляді попередження* [15].

Інший приклад: розглянуто правопорушення, передбачене ч. 1 ст. 178 КУпАП (неповнолітній знаходився у парку відпочинку в стані алкогольного сп'яніння, своїм п'яним виглядом ображав людську гідність і принижував громадську мораль). За відсутності обставин, які пом'якшують або обтяжують відповідальність, нібито «враховуючи характер і ступінь вчиненого правопорушення та неповнолітній вік правопорушника», навіть незважаючи на те, що ця особа не з'явилася на судове засідання, хоча була належним чином повідомлена про час та місце розгляду справи, суд вирішив «необхідним» застосувати *заходи впливу до неповнолітнього у вигляді попередження* [16].

У третій ситуації суд, дослідивши матеріали правопорушення, передбаченого ч. 1 ст. 175-1 КУпАП (куріння неповнолітньою особою тютюнових виробів на зупинці громадського транспорту), визнав її винною та піддав *адміністративному стягненню у вигляді попередження* зі стягненням на користь державного бюджету України судового збору у розмірі 384,20 грн [17].

Натомість, показовим прикладом є Постанова Куйбишевського районного суду Запорізької обл. від 15.10.2019 р. (справа № 319/1212/19), в якій, розглядаючи матеріали справи про порушення неповнолітнім вимог ч. 5 ст. 121 та ч. 2 ст. 126 КУпАП (керування мотоциклом особою, яка не має права керувати таким транспортним засобом без мотошолома), навіть беручи до уваги повне визнання своєї провини у скоєнні вказаних правопорушень, щире каяття та неповнолітній вік деліквента, суд визнав за доцільне «накласти на нього адміністративне стягнення на загальних підставах (штраф 510 грн) з метою його виховання в дусі додержання законів України та для запобігання вчиненню в подальшому правопорушень, тобто без застосування заходів впливу щодо неповнолітніх» [18].

Подальший аналіз постанов у справах про адміністративні правопорушення, вчинені неповнолітніми, дав змогу також виявити низку помилок, які подекуди мають місце під час оформлення судових рішень. Типовими з них є:

➤ у мотивувальній частині постанови суди хибно посилаються на ч. 1 ст. 13 КУпАП, якщо предметом розгляду є адміністративні правопорушення, через які неповнолітні підлягають адміністративній відповідальності на загальних підставах (тобто передбачені ч. 2 ст. 13 КУпАП) [10];

➤ під час застосування ч. 2 ст. 13 КУпАП у мотивувальній частині постанови судом не зовсім правильно використано вислів «слід застосувати захід впливу...» [19] або «повинні бути застосовані

заходи впливу...» [20], що властиво імперативному методу правового регулювання, тоді як для цих правовідносин закон передбачає диспозитивний метод правового регулювання;

➤ обґрунтовуючи у мотивувальній частині постанови застосування до неповнолітнього правопорушника заходів впливу з посиланням на статті 13 і 24-1 КУпАП, у резолютивній частині постанови захід впливу у вигляді попередження помилково заміщено аналогічним за назвою адміністративним стягненням (хоча при цьому заголовком не згадується про судовий збір, який у разі притягнення особи до адміністративної відповідальності є обов'язковим) [13; 19].

Не піддаючи сумніву професійність персоналу органів суду, такі помилки дають підстави вважати, що розгляд справ про адміністративні правопорушення, скоєні неповнолітніми, та прийняття по них рішень подекуди мають поверхневий характер, *без належного з'ясування та урахування обставин*, які в таких ситуаціях повинні бути прийняті суддями до уваги.

Аналіз судової практики у справах про адміністративні правопорушення привернув увагу ще до одного проблемного питання – певного прояву дискримінації неповнолітніх у порівнянні з дорослими правопорушниками. Поняття «*дискримінація дітей*» означає будь-яке розрізнення, виняток або обмеження за ознакою віку досягнення повноліття. За винятком проявів так званої «*позитивної дискримінації*», з урахуванням фізичної та розумової незрілості дитини, що втілюється у правових механізмах її спеціальної охорони й піклування, зокрема належного правового захисту з боку держави та суспільства, решта проявів дискримінації дитини є порушенням принципів верховенства права та справедливості. Верховенство права вимагає від держави його втілення у правотворчу та правозастосовну діяльність, зокрема у закони, що за своїм змістом мають бути проникнуті передусім ідеями соціальної справедливості, свободи, рівності тощо. Таке розуміння права не дає підстав для його ототожнення із законом, що інколи може бути й несправедливим, у тому числі обмежувати свободу та рівність особи. Зазвичай справедливість розглядають як властивість права, виражену, зокрема, в рівному юридичному масштабі поведінки й пропорційності юридичної відповідальності вчиненому правопорушенню. У сфері реалізації права справедливість проявляється, зокрема, у рівності всіх перед законом тощо [21].

За ст. 221 КУпАП справи про адміністративні правопорушення, вчинені особами віком від 16 до 18 років, розглядають суди. Як вже згадувалося, у випадках, передбачених ч. 2 ст. 13 КУпАП, неповнолітні підлягають адміністративній відповідальності на загальних підставах, і, як свідчить адміністративна практика, таких ситуацій – переважна більшість. А відтак у разі винесення судом (суддею) постанови про накладення адміністративного стягнення (навіть у вигляді попередження) на неповнолітню особу *покладається обов'язок сплатити судовий*

збір у розмірі, визначеному Законом України «Про судовий збір» (ст. 40 КУпАП). Вище наведено приклади рішень судів про накладення на неповнолітніх правопорушників адміністративного стягнення у вигляді попередження зі стягненням на користь державного бюджету України судового збору в розмірі 384,20 грн [17] та адміністративного стягнення на загальних підставах (штраф – 510 грн) зі стягненням із цієї особи судового збору в сумі 384 грн 20 коп. на користь держави [18].

До переліку адміністративних правопорушень, за які неповнолітніх притягають до відповідальності на загальних підставах, входять і такі делікти, розгляд яких у випадку їхнього вчинення дорослими (повнолітніми) особами віднесено до компетенції інших уповноважених суб'єктів (не судів), наприклад, адміністративних комісій при виконавчих органах сільських, селищних, міських рад (ч. 2 ст. 156 КУпАП), поліції (ч. 1 ст. 44; ч. 1-3, 5, 6 і 8 ст. 121; ст. 121-1; ст. 121-2; ч. 1-3 і 5 ст. 122; ч. 1 ст. 123; ст. 124-1; ст. 125; ч. 1, 2 і 4 ст. 126; ч. 1-3 ст. 127; ст. 192; ст. 194; ст. 195 КУпАП), відповідно сплата судового збору для цих осіб в аналогічних ситуаціях не є актуальною. Неповнолітні особи в разі вчинення ними адміністративного правопорушення пільги щодо сплати судового збору не мають, тобто від сплати судового збору під час розгляду справи не звільняються і навіть не мають підстав для відстрочення (розстрочення) сплати судового збору, зменшення його розміру або звільнення від його сплати (ст. 5, 8 Закону України «Про судовий збір») [22]. Тож, встановлюючи додаткові гарантії (у вигляді судового розгляду справи) для забезпечення прав дітей, у разі вчинення ними адміністративного правопорушення та призначення адміністративного стягнення законодавець ставить їх у гірше становище проти дорослих правопорушників у деяких подібних ситуаціях, що фактично є порушенням принципу юридичної рівності громадян.

Доречно зазначити, що адміністративні стягнення та заходи впливу, що застосовують до неповнолітніх правопорушників, передусім спрямовані на виховання таких осіб в дусі додержання законів, поваги до правил співжиття та запобігання вчиненню нових правопорушень як самим правопорушником, так і рештою осіб (загальна превенція). Водночас завданням судового збору є забезпечення здійснення правосуддя, зміцнення матеріально-технічної бази судів [6], що не має нічого спільного із завданнями ювенальної юстиції. Держава не повинна зміцнювати матеріально-технічну базу судової системи завдяки тим правовідносинам, що виникають з приводу забезпечення (в тому числі й судового захисту) прав дітей. Тому неповнолітні, їхні законні представники мають бути включені до пільгової категорії осіб, що звільняються від сплати судового збору під час розгляду справи в усіх судових інстанціях і видах проваджень.

Висновки. Викладене дає підстави зробити певні узагальнення та внести пропозиції щодо удосконалення чинного адміністративно-деліктного законодавства.

Обставини, що характеризують вчинене неповнолітнім адміністративне правопорушення та особу правопорушника, мають бути детальніше окреслені в КУпАП (пропонується доповнити Кодекс *новою статтею 35-1 «Обставини, що враховуються під час накладення стягнення чи застосування заходів впливу за адміністративні правопорушення до неповнолітніх»*). Зокрема в разі прийняття такого рішення у випадках, передбачених ч. 2 ст. 13 КУпАП, крім обставин, вказаних у ч. 2 ст. 33 КУпАП, суд має врахувати:

- кількість адміністративних правопорушень, що є предметом розгляду;
- ставлення неповнолітнього до вчиненого ним діяння чи діянь, усвідомлення ним їхнього протиправного та шкідливого характеру;
- наявність дорослих підбурювачів та інших співучасників адміністративного правопорушення;
- перебування неповнолітнього на профілактичному обліку дітей, що ведеться підрозділами ювенальної превенції Національної поліції України, та підстави взяття на такий облік;
- соціальний статус дитини (учень, студент, вихованець закладів освіти інтернатного типу, працюючий) і наявність самостійного заробітку;
- умови життя та виховання неповнолітнього, склад і відносини в сім'ї;
- здатність батьків чи осіб, що їх замінюють, впливати на правослужняну поведінку дитини;
- стан здоров'я та рівень розвитку дитини.

Для усунення наявних дискримінаційних положень стосовно дітей варто *внести такі зміни до законодавства:*

- ст. 5 Закону України «Про судовий збір» – у частині «від сплати судового збору під час розгляду справи в усіх судових інстанціях звільняються» доповнити підпункт 5-1 таким змістом: *«малодітні та неповнолітні особи, їхні законні представники та представники в усіх видах проваджень»*;
- ст. 40-1 КУпАП доповнити частиною такого змісту: *«судовий збір у провадженні по справі про адміністративне правопорушення, скоєне неповнолітнім, не сплачується»*.

Удосконалення в такий спосіб законодавства матиме необхідні передумови для покращення судової практики притягнення неповнолітніх до адміністративної відповідальності, що, своєю чергою, позитивно вплине на захист їхніх прав і найкращих інтересів. Проте, це не останні питання адміністративно-деліктних відносин за участю дітей, що наразі вимагають правового вирішення. Предметом подальших наукових досліджень у цьому напрямі стануть додаткові гарантії захисту прав неповнолітніх у справах про адміністративні правопорушення, як-от: презумпція невинуватості, ефективний доступ неповнолітніх до безоплатної вторинної правової допомоги, спеціалізація суддів, що розглядають справи про адміністративні правопорушення за участю неповнолітніх тощо.

СПИСОК ВИКОРИСТАНИХ ДЖЕРЕЛ

1. Науково-практичний коментар Кодексу України про адміністративні правопорушення; за ред. С. В. Петкова. Київ: ЦУЛ, 2012. 1246 с. URL: <https://westudents.com.ua/glavy/65827-stattya-13-vdpovdalnst-nepovnoitnh.html> (дата звернення: 12.11.2019).
2. Про схвалення Національної стратегії реформування системи юстиції щодо дітей на період до 2023 року: Розпорядження Кабінету Міністрів України № 1027-р від 18.12.2018. URL: <https://zakon.rada.gov.ua/laws/show/1027-2018-%D1%80> (дата звернення: 14.12.2019).
3. Алексеева О. В. Суб'єкти адміністративної відповідальності за неправомірні дії неповнолітніх: дис. ... канд. юрид. наук: 12.00.07. Київ: ДНДІ МВС України, 2016. 205 с.
4. Горбач О. В. Адміністративна відповідальність неповнолітніх, батьків або осіб, які їх замінюють: автореф. дис. ... канд. юрид. наук: 12.00.07. Київ: Київський нац. ун-т внутр. справ, 2006. 18 с.
5. Колосовський С. Ю. Адміністративна відповідальність неповнолітніх: дис. ... канд. юрид. наук: 12.00.07. Ірпінь: Національний університет державної податкової служби України, 2014. 236 с.
6. Кукшинова О. О. Особливості адміністративної відповідальності неповнолітніх. *Митна справа*. 2015. № 5 (101). С. 55-63.
7. Стефанчук М. М. Забезпечення органами прокуратури додержання законів про права неповнолітніх при їх притягненні до адміністративної відповідальності. *Університетські наукові записки*. 2013. № 3 (47). С. 495-500.
8. Стрельченко О. Г. Адміністративно-правова характеристика адміністративної відповідальності неповнолітніх. *Часопис Академії адвокатури України*. 2012. Т. 5. № 3 (16). С. 1-5. URL: <http://e-pub.aau.edu.ua/index.php/chasopys/article/view/284/305> (дата звернення: 14.12.2019).
9. Урбанський Б. П. Особливості адміністративної відповідальності неповнолітніх як спеціального суб'єкта. *Митна справа*. 2014. № 5 (95). Ч. 2. Кн. 1. С. 219-225.
10. Постанова Зборівського районного суду Тернопільської області від 11.10.2019. Справа № 599/2091/19. Єдиний реєстр судових рішень. URL: <http://reyestr.court.gov.ua/Review/84886878> (дата звернення: 15.10.2019).
11. Постанова Сарненського районного суду Рівненської області від 11.10.2019. Справа № 572/3132/19. Єдиний реєстр судових рішень. URL: <http://reyestr.court.gov.ua/Review/84903894> (дата звернення: 17.10.2019).
12. Постанова Баранівського районного суду Житомирської області від 15.10.2019. Справа № 273/1843/19. Єдиний реєстр судових рішень. URL: <http://reyestr.court.gov.ua/Review/84918469> (дата звернення: 17.10.2019).
13. Постанова Хмельницького міськрайонного суду Хмельницької області від 15.10.2019. Справа № 686/27640/19. Єдиний реєстр судових рішень. URL: <http://reyestr.court.gov.ua/Review/84934839> (дата звернення: 17.10.2019).
14. Постанова Оріхівського районного суду Запорізької області від 16.10.2019. Справа № 323/2836/19. Єдиний реєстр судових рішень. URL: <http://reyestr.court.gov.ua/Review/84971433> (дата звернення: 20.10.2019).
15. Постанова Камінь-Каширського районного суду Волинської області від 11.10.2019. Справа № 157/1523/19. Єдиний реєстр судових рішень. URL: <http://reyestr.court.gov.ua/Review/84891434> (дата звернення: 17.10.2019).
16. Постанова Троїцького районного суду Луганської області від 11.10.2019. Справа № 433/1729/19. Єдиний реєстр судових рішень. URL: <http://reyestr.court.gov.ua/Review/84902398> (дата звернення: 17.10.2019).
17. Постанова Білгород-Дністровського міськрайонного суду від 11.10.2019. Справа № 495/8431/19. Єдиний реєстр судових рішень. URL: <http://reyestr.court.gov.ua/Review/84880317> (дата звернення: 22.10.2019).

18. Постанова Куйбишевського районного суду Запорізької області від 15.10.2019. Справа № 319/1212/19. Єдиний реєстр судових рішень. URL: <http://reyestr.court.gov.ua/Review/84929432> (дата звернення: 17.10.2019).
19. Постанова Сколівського районного суду Львівської області від 16.10.2019. Справа № 453/1258/19. Єдиний реєстр судових рішень. URL: <http://reyestr.court.gov.ua/Review/84972615> (дата звернення: 20.10.2019).
20. Постанова Якимівського районного суду Запорізької області від 16.10.2019. Справа № 330/2269/19. Єдиний реєстр судових рішень. URL: <http://reyestr.court.gov.ua/Review/84972293> (дата звернення: 20.10.2019).
21. Рішення Конституційного Суду України у справі за конституційним поданням Верховного Суду України щодо відповідності Конституції України (конституційності) положень статті 69 Кримінального кодексу України (справа про призначення судом більш м'якого покарання) № 15-рп/2004 від 02.11.2004. URL: <https://zakon.rada.gov.ua/laws/show/v015p710-04/conv> (дата звернення: 26.10.2019).
22. Закон України «Про судовий збір» № 3674-VI від 08.07.2011. Редакція від 21.10.2019. URL: <https://zakon.rada.gov.ua/laws/show/3674-17#n37> (дата звернення: 26.10.2019).
23. Пояснювальна записка до проекту Закону України «Про судовий збір». URL: http://w1.c1.rada.gov.ua/pls/zweb2/webproc4_1?pf3511=39393 (дата звернення: 24.10.2019).

Стаття надійшла до редакції 16.12.2019.

Veselov M. Protecting the rights of minors when bringing to administrative responsibility.

Background. *The choice of the topic of the article is dictated by the existence of significant problems and the need to improve the mechanisms of applying administrative responsibility in the juvenile justice system for children on the basis of securing their rights.*

Analysis of recent research and publications. *Over the last five years, this topic has become the subject of research by O. V. Alekseieva, O. V. Gorbach, Ye. Yu. Kolosovsky, O. O. Kukshynova, M. M. Stefanchuk, O. G. Strelchenko, B. P. Urbansky and more. This article explores those problematic issues that still do not have a proper solution.*

The aim *of the article is to improve the procedure of bringing juveniles to administrative responsibility in the part of the regulatory definition of the circumstances to be taken into account when imposing administrative penalties or taking measures of influence on children, as well as exempting them from payment of court fees in such types of proceedings.*

Materials and methods. *The empirical basis of the research was the acts of Ukrainian law, data of analytical and statistical records, case law and scientific works of other scientists. Due to the combination of general scientific and special methods of cognition, it was possible to work out the empirical material and obtain our own scientific conclusions, which correlate with the purpose and tasks of the article.*

Results. *Attention is drawn to the lack of a clear definition in the legislation and, in the case law there was no unified approach to the circumstances that the court should take into account when imposing or applying measures of influence for administrative offenses against minors. The second controversial issue, analyzed in the article, is the collection of juvenile court fees, which in some similar situations puts them at a disadvantage compared to adult offenders.*

Conclusion. *According to the results of the study, it is proposed to supplement the Code of Administrative Offenses with a new Article 35-1 «Circumstances taken into account when imposing or applying measures of influence for administrative offenses against minors», as well as to amend the said Code and the Law of Ukraine «On Court Fees» on the release of children from the payment of court fees in all court cases.*

Keywords: *administrative responsibility, child rights protection, measures of influence, minor, legal fees, juvenile justice.*

REFERENCES

1. Pjetkov, S. V. (Ed.) (2012). Naukovo-praktychnyj komentar Kodeksu Ukrai'ny pro administratyvni pravoporushennja [Scientific and practical commentary of the code of Ukraine on administrative offences]. Kiyv: CUL. Retrieved from <https://westudents.com.ua/glavy/65827-stattya-13-vdpovdalnst-nepovnolntnh.html> (the date of appeal: 12.11.2019) [in Ukrainian].
2. Pro shvalennja Nacional'noi' strategii' reformuvannja systemy justycii' shhodo ditej na period do 2023 roku: Rozporjadzhennja Kabinetu Ministriv Ukrai'ny vid 18.12.2018. [On the approval of the National strategy for the Reforming the Justice System for Children for the period up to 2023: Decree of the Cabinet of Ministers of Ukraine No. 1027-p dated 18.12.2018]. Retrieved from <https://zakon.rada.gov.ua/laws/show/1027-2018-%D1%80> (the date of appeal: 14.12.2019) [in Ukrainian].
3. Aljeksjejeva, O. V. (2016). Sub'jekty administratyvnoi' vidpovidal'nosti za nepravomirni dii' nepovnolitnih [Subjects of administrative responsibility for misconduct of minors]. *Candidate's thesis*. Kiyv: The State Research Institute of the Ministry of Internal Affairs of Ukraine [in Ukrainian].
4. Gorbach, O. V. (2006). Administratyvna vidpovidal'nist' nepovnolitnih, bat'kiv abo osib, jaki i'h zaminjujut' [The administrative responsibility of minors, parents or persons who replace them]. *Extended abstract of candidate's thesis*. Kiyv: Kyiv National University of Internal Affairs [in Ukrainian].
5. Kolosovskij, Je. Ju. (2014). Administratyvna vidpovidal'nist' nepovnolitnih [The administrative responsibility of minors]. Dissertation ... Candidate of Juridical Sciences. Irpin: National University of State Tax Service of Ukraine [in Ukrainian].
6. Kukshynova, O. O. (2015). Osoblyvosti administratyvnoi' vidpovidal'nosti nepovnolitnih [Features of administrative responsibility of minors]. *Mytna sprava – Customs affairs*, 5 (101), 55-63 [in Ukrainian].
7. Stefanchuk, M. M. (2013). Zabezpechennja organamy prokuratury doderzhannja zakoniv pro prava nepovnolitnih pry i'h prytjagnenni do administratyvnoi' vidpovidal'nosti [The provision by the prosecutor's office of compliance with the law on the rights of minors when bringing them to administrative responsibility]. *Universytets'ki naukovy zapysky – University scientific notes*, 3 (47), 495-500 [in Ukrainian].
8. Strel'chenko, O. G. (2012). Administratyvno-pravova harakterystyka administratyvnoi' vidpovidal'nosti nepovnolitnih [Administrative and legal characteristics of administrative responsibility of minors]. *Chasopys Akademii' advokatury Ukrai'ny – The Journal of the Academy of Advocacy of Ukraine*, (Vol. 5), 3 (16), 1-5. Retrieved from <http://e-pub.aau.edu.ua/index.php/chasopys/article/view/284/305> (the date of appeal: 14.12.2019) [in Ukrainian].
9. Urbanskij, B. P. (2014). Osoblyvosti administratyvnoi' vidpovidal'nosti nepovnolitnih jak special'nogo sub'jekta [Features of administrative responsibility of minors as a special subject]. *Mytna sprava – Customs affairs*, 5 (95), part 2, 219-225 [in Ukrainian].
10. Postanova Zboriv'skogo rajonnogo sudu Ternopil's'koi' oblasti vid 11.10.2019. Sprava № 599/2091/19. Jedynyj rejestr sudovyh rishen' [The Resolution of the Zboriv District Court of Ternopil Region of October 11, 2019 Case No. 599/2091/19. The unified register of court decisions]. Retrieved from <http://reyestr.court.gov.ua/Review/84886878> (the date of appeal: 15.10.2019) [in Ukrainian].
11. Postanova Sarnens'kogo rajonnogo sudu Rivnens'koi' oblasti vid 11.10.2019. Sprava № 572/3132/19. Jedynyj rejestr sudovyh rishen' [The Resolution of the Sarny District Court of Rivne region of 11.10.2019. Case No. 572/3132/19. The unified register of court decisions]. URL: <http://reyestr.court.gov.ua/Review/84903894> (the date of appeal: 17.10.2019) [in Ukrainian].
12. Postanova Baraniv'skogo rajonnogo sudu Zhytomyr's'koi' oblasti vid 15.10.2019. Sprava № 273/1843/19. Jedynyj rejestr sudovyh rishen' [The Resolution of Baranivka District Court of Zhytomyr Region dated October 15, 2019. Case No. 273/1843/19. The unified register of court decisions]. Retrieved from <http://reyestr.court.gov.ua/Review/84918469> (the date of appeal: 17.10.2019) [in Ukrainian].

13. Postanova Hmel'nyc'kogo mis'krajonnogo sudu Hmel'nyc'koi' oblasti vid 15.10.2019. Sprava № 686/27640/19. Jedynyj rejestr sudovyh rishen' [The Resolution of the Khmelnytsky City District Court of Khmelnytsky Region dated October 15, 2019. Case No. 686/27640/19. The unified register of court decisions]. Retrieved from <http://reyestr.court.gov.ua/Review/84934839> (the date of appeal: 17.10.2019) [in Ukrainian].
14. Postanova Orihivs'kogo rajonnogo sudu Zaporiz'koi' oblasti vid 16.10.2019. Sprava № 323/2836/19. Jedynyj rejestr sudovyh rishen' [The Resolution of the Orikhiv District Court of Zaporizhzhya Region dated October 16, 2019. Case No. 323/2836/19. The unified register of court decisions]. Retrieved from <http://reyestr.court.gov.ua/Review/84971433> (the date of appeal: 20.10.2019) [in Ukrainian].
15. Postanova Kamin'-Kashyrs'kogo rajonnogo sudu Volyns'koi' oblasti vid 11.10.2019. Sprava № 157/1523/19. Jedynyj rejestr sudovyh rishen' [The Resolution of the Kamin'-Kashyrs'kyi District Court of Volyn Region dated October 11, 2019. Case No. 157/1523/19. The unified register of court decisions]. Retrieved from <http://reyestr.court.gov.ua/Review/84891434> (the date of appeal: 17.10.2019) [in Ukrainian].
16. Postanova Troi'c'kogo rajonnogo sudu Lugans'koi' oblasti vid 11.10.2019. Sprava № 433/1729/19. Jedynyj rejestr sudovyh rishen' [The Resolution of the Troitskyi District Court of Luhansk region of 11.10.2019. Case No. 433/1729/19. The unified register of court decisions]. Retrieved from <http://reyestr.court.gov.ua/Review/84902398> (the date of appeal: 17.10.2019) [in Ukrainian].
17. Postanova Bilgorod-Dnistrovs'kogo mis'krajonnogo sudu vid 11.10.2019. Sprava № 495/8431/19. Jedynyj rejestr sudovyh rishen' [The Resolution of Bilhorod-Dnistrovsky City District Court of 11.10.2019. Case No. 495/8431/19. The unified register of court decisions]. Retrieved from <http://reyestr.court.gov.ua/Review/84880317> (the date of appeal: 22.10.2019) [in Ukrainian].
18. Postanova Kujbyshevs'kogo rajonnogo sudu Zaporiz'koi' oblasti vid 15.10.2019. Sprava № 319/1212/19. Jedynyj rejestr sudovyh rishen' [The Resolution of the Kuibyshev District Court of Zaporizhzhya Region, dated October 15, 2019. Case No. 319/1212/19. The unified register of court decisions]. Retrieved from <http://reyestr.court.gov.ua/Review/84929432> (the date of appeal: 17.10.2019) [in Ukrainian].
19. Postanova Skolivs'kogo rajonnogo sudu L'vivs'koi' oblasti vid 16.10.2019. Sprava № 453/1258/19. Jedynyj rejestr sudovyh rishen' [The Resolution of the Skole District Court of Lviv Region of 16.10.2019. Case No. 453/1258/19. The unified register of court decisions]. Retrieved from <http://reyestr.court.gov.ua/Review/84972615> (the date of appeal: 20.10.2019) [in Ukrainian].
20. Postanova Yakymivs'kogo rajonnogo sudu Zaporiz'koi' oblasti vid 16.10.2019. Sprava № 330/2269/19. Jedynyj rejestr sudovyh rishen' [The Resolution of the Yakymivskyi District Court of Zaporizhzhia Region, dated October 16, 2019. Case No. 330/2269/19. The unified register of court decisions]. Retrieved from <http://reyestr.court.gov.ua/Review/84972293> (the date of appeal: 20.10.2019) [in Ukrainian].
21. Rishennja Konstytucijnogo Sudu Ukrainy u spravi za konstytucijnym podannjam Verhovnogo Sudu Ukrainy shhodo vidpovidnosti Konstytucii' Ukrainy (konstytucijnosti) polozhen' statti 69 Kryminal'nogo kodeksu Ukrainy (sprava pro pryznachennja sudom bil'sh m'jakogo pokarannja) vid 02.11.2004. № 15-rp/2004 [The Decision of the Constitutional Court of Ukraine in the case on the constitutional submission of the Supreme Court of Ukraine on the conformity of the Constitution of Ukraine (constitutionality) with the provisions of Article 69 of the Criminal Code of Ukraine (case on the appointment of a milder sentence) of 02.11.2004. No. 15-rp/2004]. Retrieved from <https://zakon.rada.gov.ua/laws/show/v015p710-04/conv> (the date of appeal: 26.10.2019) [in Ukrainian].
22. Zakon Ukrainy «Pro sudovyj zbir» vid 08.07.2011. № 3674-VI. Redakcija vid 21.10.2019 [The Law of Ukraine «On court fee» of 08.07.2011. No. 3674-VI. The edition from 10/21/2019]. Retrieved from <https://zakon.rada.gov.ua/laws/show/3674-17#n37> (the date of appeal: 26.10.2019) [in Ukrainian].
23. Pojasnjuval'na zapyska do proektu Zakonu Ukrainy «Pro sudovyj zbir» [Explanatory note to the draft Law of Ukraine «On court fee»]. Retrieved from http://w1.c1.rada.gov.ua/pls/zweb2/webproc4_1?pf3511=39393 (the date of appeal: 24.10.2019) [in Ukrainian].