

*Аліна НАКОНЕЧНА*

## **ВИРОБНИЦТВО ТА РЕАЛІЗАЦІЯ МЕБЛІВ В УКРАЇНІ**

Серед деревообробних галузей промисловості України найпотужнішою є меблева, в якій зайнято 47 % промислово-виробничого персоналу та виробляється 40 % товарної продукції з деревини.

Деякі аспекти меблевого ринку України висвітлено в працях Г. С. Шевченко [1; 2] – проведено аналіз конкуренції на меблевому ринку як метод прийняття маркетингових рішень, факторів макро- й мікросередовища та їх вплив на ефективність роботи меблевих підприємств; Н. Туніцького [3], який вивчав питання сегментації ринку елітних меблів; М. П. Саганюка [4] та С. П. Усика [5] – проводили аналіз стратегії розвитку деревообробної галузі в 2007 р. та ін.

Мета статті – аналіз динаміки меблевого ринку в Україні за 2008–2010 рр., висвітлення сучасного стану меблевої промисловості, її сильних і слабких ознак та окреслення перспектив розвитку.

Лише 700 із 1745 зареєстрованих меблевих підприємств здійснюють реальну виробничу діяльність. Із них 348 виготовляють побутові меблі. При цьому майже 82 % підприємств випускають від 1-го до 9-ти найменувань меблів, 17 % – від 10 до 19, і тільки 1 %

(4 підприємства) – від 20 до 24 найменувань [6]. За даними управління деревообробної і меблевої промисловості Мінпромполітики, 80 % вітчизняного виробництва забезпечує 21-е велике підприємство (з обсягами продажу від 200 тис. доларів США), решту – майже 1000 середніх і дрібних виробників. Конкуренцію на українському меблевому ринку становлять майже 60 іноземних компаній-виробників меблів.

Як свідчать оператори та фінансові показники компаній, на ринку офісних меблів найпотужнішими є ДП "Меркс Меблі" (найбільший експортер українських дерев'яних офісних меблів), ЗАТ "Енран" (ТМ "Енран-Акрос" і "Акрос"), фабрика "Классум", ПП "Ірма" (ТМ "Аматі"), ТОВ "Снайт" (щойно перейменоване ТОВ "Інтехсервіс"), ТМ "Ліга-Нова", ТОВ "Арт Метал Фурнітура", ВАТ "Спецмеблі", ТОВ "Конус", ЗАТ "Лагода", ЗАТ ВБФ "Берест", ВАТ "Меблева фабрика ім. Боженка", АТЗТ "Новий стиль – Україна", ТОВ "Олісма", ТОВ "L-майстер" та ін.

Деревообробна промисловість України виробляє понад 300 найменувань товарної продукції, яка поставляється як на внутрішній, так і зовнішній ринок. За даними Державного комітету статистики України, обсяги виробництва продукції деревообробної промисловості (крім меблів) у 2007 р. зросли на 19.5 % порівняно з 2006 р., випуск меблів – на 22.4 % й становили 7796.5 і 1435 млн грн відповідно. Серед позитивних факторів, що на той час сприяли поліпшенню обсягів реалізації на внутрішньому ринку, варто відзначити досить стабільні споживчі ціни, підвищення якості продукції, збільшення попиту й зростання реальних доходів населення. Обсяги реалізації деревообробної продукції надано в *табл. 1*, згідно з якою можна простежити динаміку їх нарощування протягом п'яти років (крім кризового 2008 р.).

Таблиця 1

**Обсяги реалізації продукції деревообробної галузі  
у 2003–2008 рр., млн грн [7]**

Продукція	Роки					
	2003	2004	2005	2006	2007	2008
Вироби з деревини (крім меблів)	2264.1	2998.0	3719.4	4454.6	5796.4	5209.6
Меблі	431.7	514.1	684.8	825.3	946.2	870.7

2009 р. став справжнім випробуванням для вітчизняної деревообробної галузі, адже через глобальну фінансово-економічну кризу вона зазнала значних збитків. Проте з 2010 р. промисловість, зокрема деревообробна, починає відроджуватися й потроху нарощувати обсяги виробництва.

За даними Держкомстату України [7], індекс промислової продукції за 2009 р. порівняно з 2008 р. у деревообробній галузі становив 75.1 %, у меблевій – 63.8 (спад на 24.9 та 36.2 % відповідно). При цьому в перші місяці спад був значно відчутнішим (деревообробна галузь показала максимальний індекс 46.4 %, меблева промисловість – максимум 51.9 %), але загальнорічний спад покращила друга половина року, яка ознаменувалася тенденціями до стабілізації ситуації: тільки за грудень 2009 р. порівняно з листопадом 2009 р. підприємства деревообробної промисловості мали темпи зростання 101.1 %, меблевої – 104.4 %, целюлозно-паперової – 96.7 %.

Деяко змінилося співвідношення між типами виробів і типами підприємств. У 2007–2008 рр. активно розвивалися малі підприємства, які робили ставку на виробництво недорогих, доступних широкому колу споживачів виробів і забезпечували стабільне зростання споживання недорогої продукції. На жаль, за кризовий період вони або повністю зупинились, або сильно знизили обсяги виробництва. Тепер найстабільнішими є фірми, які виготовляють дорогі ексклюзивні меблі й відповідно потребують ексклюзивного ставлення з боку постачальників. Виробники офісних меблів масового застосування та меблів для дому були змушені в 2009 р. призупинити свою діяльність, проте в 2010 р. спостерігалось деяке пожвавлення.

Вагома складова в загальному обсязі виробництва деревообробної промисловості, а також основний вид сировини для меблів – це деревні плитні матеріали, яких за 2009 р. виготовлено: деревностружкових плит (ДСП) – 1295.0 тис. м<sup>3</sup>, що на 20.2 % менше порівняно з 2008 р.; деревноволокнистих плит (ДВП) – 23.6 млн ум. м<sup>2</sup> – на 17.9, фанери клеєної – 108.0 тис. м<sup>3</sup> – на 33.7 % відповідно [8].

Основні причини спаду виробництва плитних матеріалів – зменшення попиту на них і, як наслідок, великі залишки готової продукції на складах підприємств, нестача обігових коштів на закупівлю сировини, скорочення зайнятості на виробництвах. На роботу підприємств, що виготовляють деревні плити та фанеру, також вплинули зупинки хімічних підприємств, які на початку звітного року припинили виробництво карбамідоформальдегідних смол – зв'язувальних матеріалів для виготовлення плитної продукції, а після відновлення роботи підвищили ціни на смоли, мотивуючи це зростанням ціни на природний газ.

У 2010 р. спостерігалася позитивна динаміка у виробництві меблів, особливо офісних, кухонних і для торгових підприємств (табл. 2) [7].

Отже, за останні роки частка ринку вітчизняних меблів значно зросла. Українські виробники намагаються задовольнити потреби сучасних споживачів, але за певними позиціями відстають від іноземних конкурентів. Насамперед це стосується дизайну: основна проблема збуту й досі в тому, що переважна частка меблевих потужностей нале-

жить старим підприємствам, які ще не встигли перебудуватися під нові потреби українського споживача. І це одна з причин домінування імпорту в цій галузі, що є фактором стримування розвитку вітчизняного виробника.

Таблиця 2

**Виробництво основних видів меблів за січень – листопад 2010 р.**

Види меблів	Вироблено за січень – листопад 2010 р., од.	Темпи зростання до відповідного періоду 2009 р., %
Меблі для сидіння	4439	30.0
Меблі конторські (офісні) та для підприємств торгівлі (крім меблів для сидіння спец.)	62 854	162.3
Меблі кухонні (крім меблів металевих і пластмасових та з інших матеріалів)	191 727	141.5
Меблі дерев'яні для умеблювання інтер'єру житлових приміщень	2740	68.3

На фоні загального переважання імпорту торговельне сальдо продукції деревини (крім меблів) характеризується позитивним значенням протягом усього досліджуваного періоду. Однак за темпами зростання, починаючи із 2005 р., приріст імпорту випереджає експорт на 24 %, на 20 – у 2005–2006 рр. та на 49 – у 2008 р. Водночас і зовнішньоторговельне сальдо операцій із меблевою продукцією вказує на значну частку імпорту, що пояснюється насамперед її вищою порівняно з українськими товарами якістю [9, с. 246–247].

Найбільше зростання імпорту спостерігалось в 2008 р. і пов'язане із скороченням внутрішнього виробництва (імпорт меблевої продукції перевищує експорт на 253 420.2 тис. доларів США). Протягом 2003–2005 рр., а також у 2007 р. темпи зростання експорту меблів перевищували темпи зростання імпорту.

Продукція деревообробної галузі імпортується з 61 країни світу. Основними постачальниками є країни СНД – 17.1 %, із країн Європи надходить 57.5 % загального обсягу імпорту. Найбільші країни-імпортери – Росія (14 %), Польща (12.2 %), Туреччина (8.6 %), Італія (10.8 %) і Німеччина (7.5 %) [9, с. 248].

За даними Держмитслужби України, за січень – листопад 2009 р. завезено в Україну меблів на суму 196.1 млн доларів США, що на 51.2 % менше, ніж за аналогічний період 2008 р. Офіційний імпорт меблів в Україну в 2009 р. переважав їх експорт на 3 %. Однак, згідно з аналітичними даними, які базуються на інформації торговельно-економічних місій (ТЕМ) при посольствах України за кордоном, за шість місяців 2009 р. обсяги імпорту меблів в Україну перевищили відповідні дані Держкомстату майже в два рази.

Споживачами українських меблів є понад 60 країн світу. Незважаючи на широку географію експорту меблів і деревини, 77.6 % його сконцентровано в дев'яти країнах (рис. 1). За даними Держмитслужби України, за січень – листопад 2009 р. українськими виробниками експортовано меблів на суму 189.7 млн доларів США, що на 36.4 % менше, ніж за аналогічний період 2008 р.



Рис. 1. Структура експорту українських меблів, %

В Україні спостерігається нерівномірний територіальний розподіл щодо виготовлення меблів, оброблення деревини та виробів із неї. Розподіл виробництва продукції меблевої промисловості України наведено на рис. 2. Найбільша частка припадає на підприємства Харківської, Дніпропетровської, Закарпатської, Київської та Волинської областей – 83.0 % загального обсягу виробництва меблів в Україні.

Серед спеціалізованих підприємств з виробництва меблів виділяється Івано-Франківська, Житомирська, Київська ім. В. Н. Боженка меблеві фабрики, а також Дрогобицький, Львівський, Молочанський меблеві комбінати.

Розвитку деревообробної промисловості в Україні сприяють також асоціації, засновані на добровільному об'єднанні учасників: Асоціація "Меблідеревпром", Асоціація виробників паркету України (АВПУ), Українська асоціація деревообробного обладнання [9, с. 246].

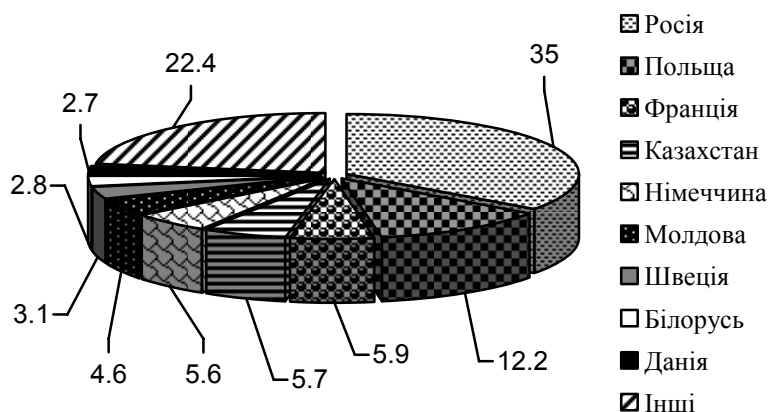
Переважна кількість виробників меблів в Україні (84 %) – це малі підприємства з чисельністю працюючих до 50 осіб. Середні підприємства, чисельність працівників яких коливається від 51 до 250 осіб, становлять 14.5 % усіх меблевих підприємств країни, а на великі (з чисельністю працівників понад 250 осіб) припадає 1.5 % загальної кількості виробників. Аналогічний розподіл підприємств-виробників за розміром і офісних меблів – відповідно 82, 15 і 3 % [6].



Рис. 2. Регіональна структура виробництва меблів в Україні, %

Виробники, які працюють на деревообробному ринку, характеризують нинішній стан промисловості як "стабільно важкий" і вважають, що впевнено нині почуваються ті, хто працює на експорт, тоді як ті, хто працює на внутрішньому ринку, залежать від подальшого розвитку системи кредитування. На їхню думку, для відновлення нормальної діяльності та збільшення обсягів виробництва потрібна підтримка держави й переорієнтація галузі з "виробництва дров" на глибинне перероблення деревини [6]. Орієнтовані винятково на експорт виробники надто залежать від коливань курсу валюти, що може мати негативні наслідки, якщо не переглянути в державі порядок формування цін на сировину. Це питання державної політики, адже багато наших лісових господарств, маючи запаси сировини, не можуть її заготувати, в т. ч. внаслідок поганої інфраструктури лісових доріг.

Отже, ситуація в деревообробній промисловості досить складна. Одним із поширених методів оцінки середовища з метою виявлення сильних та слабких ознак об'єкта, що досліджується з одночасним визначенням можливостей та загроз, притаманних зовнішньому середовищу, є метод проведення SWOT-аналізу. Він має широке застосування й може успішно використовуватися в стратегічному аналізі та при визначенні перспектив компаній, будь-яких організацій, країн чи регіонів і побудови стратегій найрізноманітніших галузей діяльності. Застосування SWOT-аналізу в меблевій галузі представлено в табл. 3.

Таблиця 3

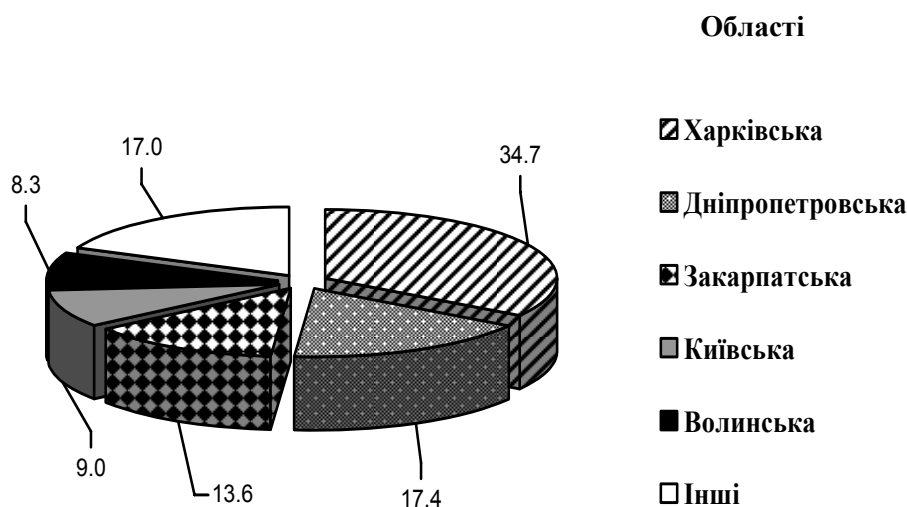
## SWOT-аналіз меблевої галузі України

<i>Сильні сторони меблевої галузі</i>	<i>Можливості меблевої галузі в зовнішньому середовищі</i>
<ul style="list-style-type: none"> <li>• наявність внутрішніх і зовнішніх ринків збуту, природних ресурсів, кваліфікованої робочої сили, добровільних об'єднань підприємств деревообробної промисловості, діяльність яких спрямована на створення більш сприятливих умов їхнього розвитку;</li> <li>• зростаючий попит на продукцію;</li> <li>• нерозкритий потенціал розвитку ринку</li> </ul>	<ul style="list-style-type: none"> <li>• розвиток процесів інтеграції для посилення зв'язку між торговельним і виробничим капіталами шляхом об'єднання підприємств і досягнення на цій основі конкурентних переваг;</li> <li>• розвиток процесів спеціалізації шляхом переходу на повний цикл обробки деревини (від виробництва лісоматеріалів до виробництва меблів та іншої готової продукції);</li> <li>• відновлення міжгалузевих зв'язків технологічно пов'язаних галузей: деревообробної з лісовим господарством, машинобудівною, хімічною та легкою промисловістю завдяки формуванню нових територіальних структур;</li> <li>• одержання позитивних ефектів від вступу до СОТ (зростання конкуренції, вихід на нові ринки збуту завдяки меншій ціні на продукцію порівняно із загальноєвропейською);</li> <li>• технологічне оновлення виробництва, зокрема, за рахунок допомоги підприємств-членів УАДО деревообробникам та меблярам у зменшенні собівартості продукції завдяки впровадженню сучасних технологій;</li> <li>• проведення на державному рівні заходів із захисту внутрішнього ринку, оптимізації ставок ввізного мита на меблі та продукцію деревообробки, скасування антидемпінгових квот на імпорту плит ДСП, покращання забезпечення підприємств галузі лісоматеріалами, залучення інвестицій тощо</li> </ul>
<i>Слабкі сторони меблевої галузі</i>	<i>Загрози зовнішнього середовища для меблевої галузі</i>
<ul style="list-style-type: none"> <li>• відсутність належного технологічного рівня;</li> <li>• досить значний поріг входження в деревообробний бізнес (300–500 тис. доларів США);</li> <li>• підвищення цін на енергоносії та матеріали, що створює неконкурентне середовище на вітчизняному ринку;</li> <li>• проблеми сировинного характеру: вже зараз в Україні деревообробникам не вистачає 200–300 тис. м<sup>3</sup> лісу;</li> <li>• значний тиск на внутрішній ринок з боку імпортерів;</li> <li>• низька частка промисловості в загальному обсязі ВВП;</li> <li>• складне фінансове становище підприємств;</li> <li>• слабкий зв'язок між торговельним та виробничим капіталами;</li> <li>• незначна підтримка держави</li> </ul>	<ul style="list-style-type: none"> <li>• посилення імпорту;</li> <li>• загострення конкуренції;</li> <li>• повне або часткове поглинання вітчизняних виробників західними компаніями;</li> <li>• негативні ефекти від вступу до СОТ (зростання вимог міжнародних стандартів та екологічної безпеки, вимог споживачів до якості, сервісного супроводу, технологічного рівня продукції, застосування високорозвиненими країнами сучасних енергетичних та ресурсозберігаючих технологій, послаблення обмежень для них з боку розвинених країн);</li> <li>• процеси стагнації в економіці України, що загрожують довготривалими процесами виходу із кризи банківської системи та тривалим падінням купівельної спроможності населення</li> </ul>

Як видно з наведеного SWOT-аналізу, український меблевий ринок має низку конкурентних переваг, використавши які, можна виграти і на внутрішньому, і на зовнішньому ринках. Це сировинні ресурси, зростаючий попит на продукцію, розвинені транспортні комунікації. Однак найбільшими перевагами є високий інженерний потенціал України та великі можливості оптимізації виробничих і бізнесових процесів. Лідерами галузі стали ті, хто взяв на озброєння європейську модель менеджменту та зорієнтовану на клієнта систему маркетингу.

На наш погляд, серед основних заходів, які б стимулювали розвиток меблевого виробництва в Україні, необхідно виділити такі: визнати меблеву промисловість України якщо не пріоритетною, то принаймні перспективною; зменшити імпорт з Китаю і ретельно вивчити досвід Польщі, Естонії, Латвії, Литви; конкурувати в області дизайну, використовуючи національні традиції, та удосконалювати сервіс; інвестувати кошти в перспективні вітчизняні наукові дослідження й галузеву освіту; розвивати вітчизняне виробництво обладнання, фурнітури та матеріалів; захистити виробника всіма можливими засобами державного регулювання, для чого необхідно:

- звільнити від оподаткування ПДВ на природний газ та електроенергію, що постачаються для виробничих потреб, основні підприємства-виробники ДСП, ДВП, фанери;
- відносити витрати на природний газ та електроенергію до валових витрат виробничої собівартості, виключивши їх із бази оподаткування ПДВ при реалізації продукції (критичний імпорт);
- відновити вексельну форму розрахунків зі сплати ПДВ при імпорті продукції виробничого призначення;
- запровадити сплату ПДВ за касовим методом, тобто при отриманні покупцем грошових коштів за придбаний товар;
- забезпечити своєчасне повернення ПДВ експортерам – виробникам продукції або зовсім його скасувати як податок;
- пришвидшити реформування системи технічного регулювання через впровадження технічних регламентів з меблів;
- відновити фінансування науково-технічних програм з галузевої науки;
- привести у відповідність тарифи залізничного транспорту на внутрішні перевезення у відповідність із транзитними та ввести мораторій на їх підвищення;
- гарантувати захист внутрішнього ринку в процесі створення зони вільної торгівлі з країнами ЄС з метою забезпечення рівних умов доступу на ринки ЄС української продукції та продукції країн ЄС на ринок України.

Таким чином, аналіз меблевої галузі України свідчить про зростання попиту на вітчизняну продукцію, а також можливості розвитку



меблевого ринку за рахунок багатих сировинних ресурсів; покращання споживчих, у т. ч. естетичних властивостей та дизайну меблів; розвитку фундаментальних і прикладних досліджень; підтримки деревообробної галузі з боку держави.

### СПИСОК ВИКОРИСТАНИХ ДЖЕРЕЛ

1. *Шевченко Г. С.* Аналіз стану меблевого ринку як метод прийняття маркетингових рішень : зб. наук. пр. / Г. С. Шевченко, О. Р. Прокопович // Наук. вісн. НЛТУ України. — 2008. — Вип. 18.2. — С. 110—113.
2. *Шевченко С. Г.* Фактори макро- і мікросередовища та їх вплив на підвищення ефективності вітчизняних меблевих підприємств : зб. наук.-техн. пр. / С. Г. Шевченко // Наук. вісн. УкрДЛТУ. — 2005. — Вип. 15.4. — С. 37—44.
3. *Туніцький Н.* Критерії сегментації вітчизняного споживчого ринку елітних меблів / Н. Туніцький // Вісн. Київ. нац. торг.-екон. ун-ту. — 2010. — № 1. — С. 33—42.
4. *Саганюк М. П.* Стратегія розвитку деревообробної та меблевої промисловості / М. П. Саганюк // Деревообробна пром-сть. — 2008. — № 1. — С. 46—50.
5. *Усик С. П.* Розвиток сектору меблів: проблеми та перспективи / С. П. Усик // Актуальні пробл. економіки. — 2008. — № 7 (85). — С. 58—65.
6. *Стан і перспективи деревообробної галузі // Деревообробник.* — 05.08.2010. — С. 2.
7. *Державний комітет статистики України.* — Режим доступу : [www.ukrstat.gov.ua](http://www.ukrstat.gov.ua).
8. *Кійко О. А.* Перспективи розвитку виробництва плитних деревних матеріалів в Україні / О. А. Кійко // Наук. вісн. НЛТУ України. — 2009. — Вип. 19.14. — С. 156—162.
9. *Похильченко О. А.* Аналіз можливостей та загроз розвитку деревообробної промисловості / О. А. Похильченко // Вісн. Нац. ун-ту "Львівська політехніка". — 2009. — С. 245—252.